

*Система диспетчерской и технологической
связи и внутреннего интеркома LPA-IP*

LPA-XC9137AV

Сетевая вызывная панель видеointеркома

Руководство по быстрой установке
Версия 1.0



*Москва
2021*

Содержание

<i>Часть I Меры предосторожности при работе.....</i>	<i>3</i>
<i>Часть II Основные технические характеристики.....</i>	<i>4</i>
<i>Часть III Схема подключения.....</i>	<i>6</i>
<i>Часть IV Габаритные размеры.....</i>	<i>6</i>
<i>Часть V Инструкция по подключению.....</i>	<i>7</i>
<i>Часть VI Комплект поставки.....</i>	<i>8</i>

Часть I Меры предосторожности при работе

Перед установкой или использованием внимательно прочтите Руководство по эксплуатации.

Пожалуйста, соблюдайте предупреждение и соответствующие указания по безопасности при работе с устройством.

1. Устанавливайте оборудование в следующих условиях:

- *Устанавливайте оборудование на ровной поверхности. Не устанавливать в ограниченном пространстве, например, на книжных полках или на аналогичном оборудовании.*
- *На устройство не должны попадать капли или брызги. Не ставить вблизи объектов, с жидкостью, например, ваз.*
- *Устанавливайте оборудование вдали от источников тепла, таких как батареи отопления или других приборов, излучающих тепло.*
- *Избегайте попадания предметов и жидкости внутрь.*

2. При подсоединении оборудования помните:

- *Подключайте оборудование только после прочтения руководства по эксплуатации.*
- *Правильно выполняйте все соединения. Неправильно выполненные соединения могут привести к электрическим помехам, поломкам, ударам электрическим током.*
- *Для предотвращения повреждений электрическим током, не открывайте верхнюю крышку.*
- *Осторожно подсоединяйте электрический шнур, только после проверки значения питающего напряжения.*

ВНИМАНИЕ: *Техническое обслуживание оборудования должно проводиться только квалифицированными специалистами.*

Часть II Основные технические характеристики

Сетевая вызывная панель видеointеркома LPA-XC9137AV предназначена для работы в составе системы диспетчерской и технологической связи и внутреннего интеркома LPA-IP.

Внешний вид сетевой вызывной видео панели

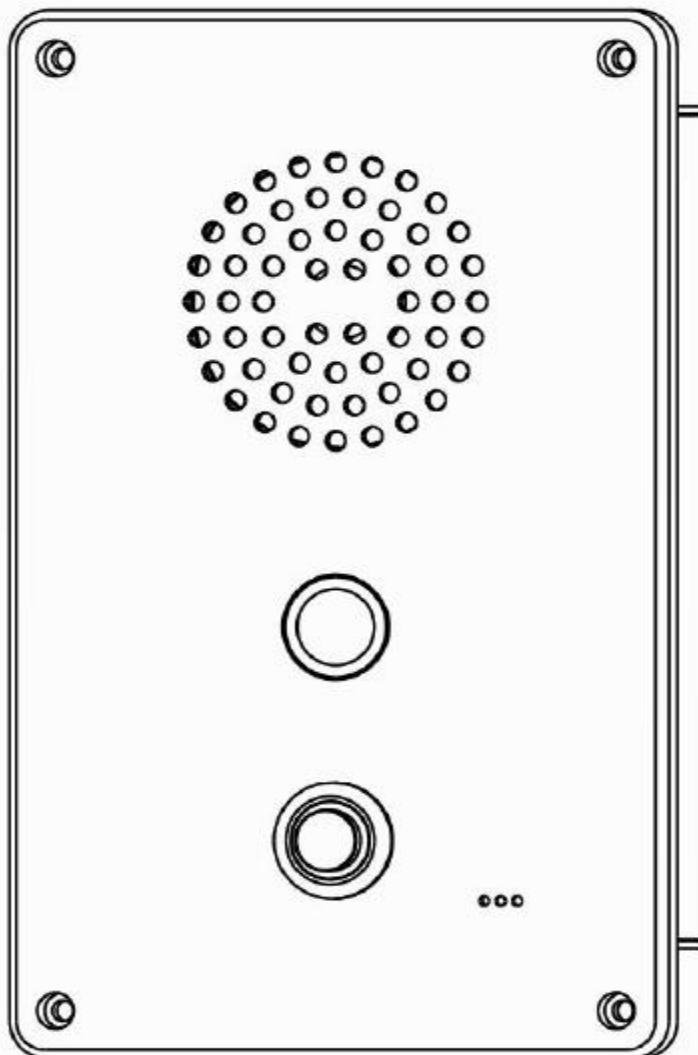

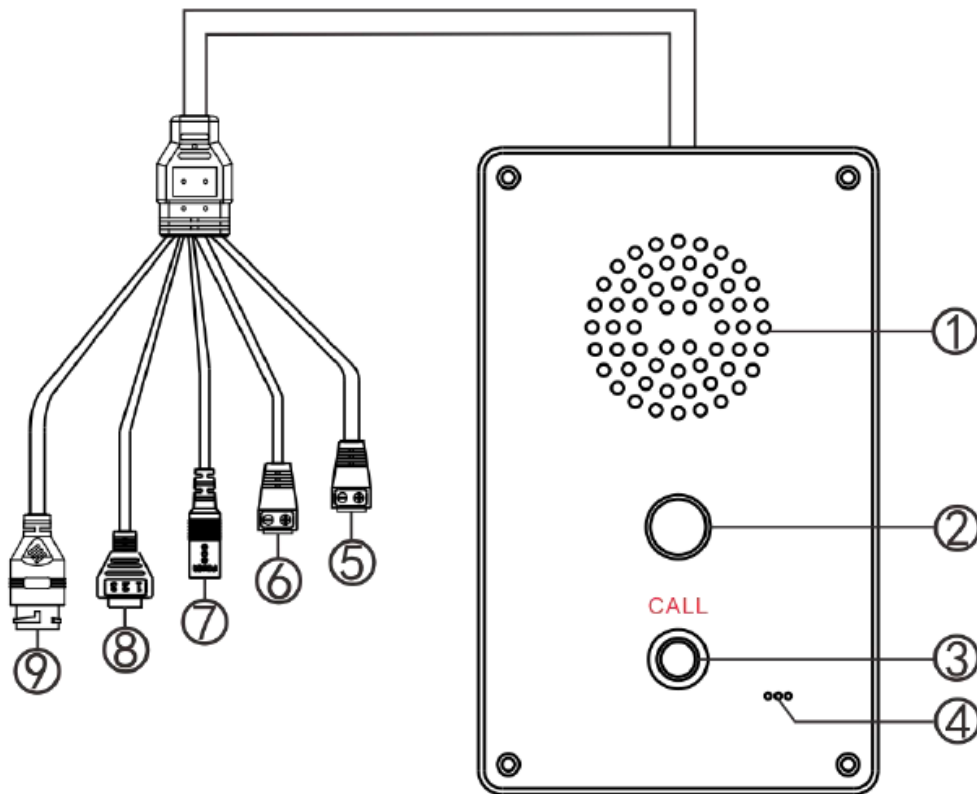

Описание:

1. Встроенный громкоговоритель
2. Встроенная камера для видеозвонков.
3. Кнопка вызова, для вызова запрограммированного терминала.
4. Встроенный микрофон для громкой связи.
5. Разъем для подключения видео регистратора (зеленый)
6. Разъем подключения тревожного контакта (черный)
7. Разъем подключения адаптера питания
8. Выход тревожного контакта
9. Разъем подключения к сети

Сетевая вызывная панель видео интеркома системы LPA-IP LPA-XС9037AV поддерживает питание PoE

Технические характеристики

Питание	12В / 2А
Поддержка PoE	PoE IEEE802.3 af
Интерфейсы	Интерфейс входа тревожного контакта / Интерфейс выхода тревожного контакта / сетевой интерфейс / интерфейс питания / интерфейс выхода на прибор записи
Протоколы	TCP/IP, UDP, ARP, ICMP, IGMP, HTTP/TCP/IP, UDP, ARP, ICMP, IGMP, HTTP
Скорость сети	10/100 Мбит/с
Дискретизация аудио	20 Гц ~ 18 кГц
Камера	QVGA/VGA/720P/1080P
Угол обзора	140 ~ 160 гр.
Рабочая температура И влажность	-20°C ~ 60°C; влажность ≤90%

Часть III Схема подключения

Выведите коммутационный кабель с разъемами для подключения интерфейсов LPA-XC9137AV, из корпуса устройства через выпускное отверстие, затем подключитесь к каждому интерфейсу внутреннего модуля, по необходимости использования в системе LPA-IP.

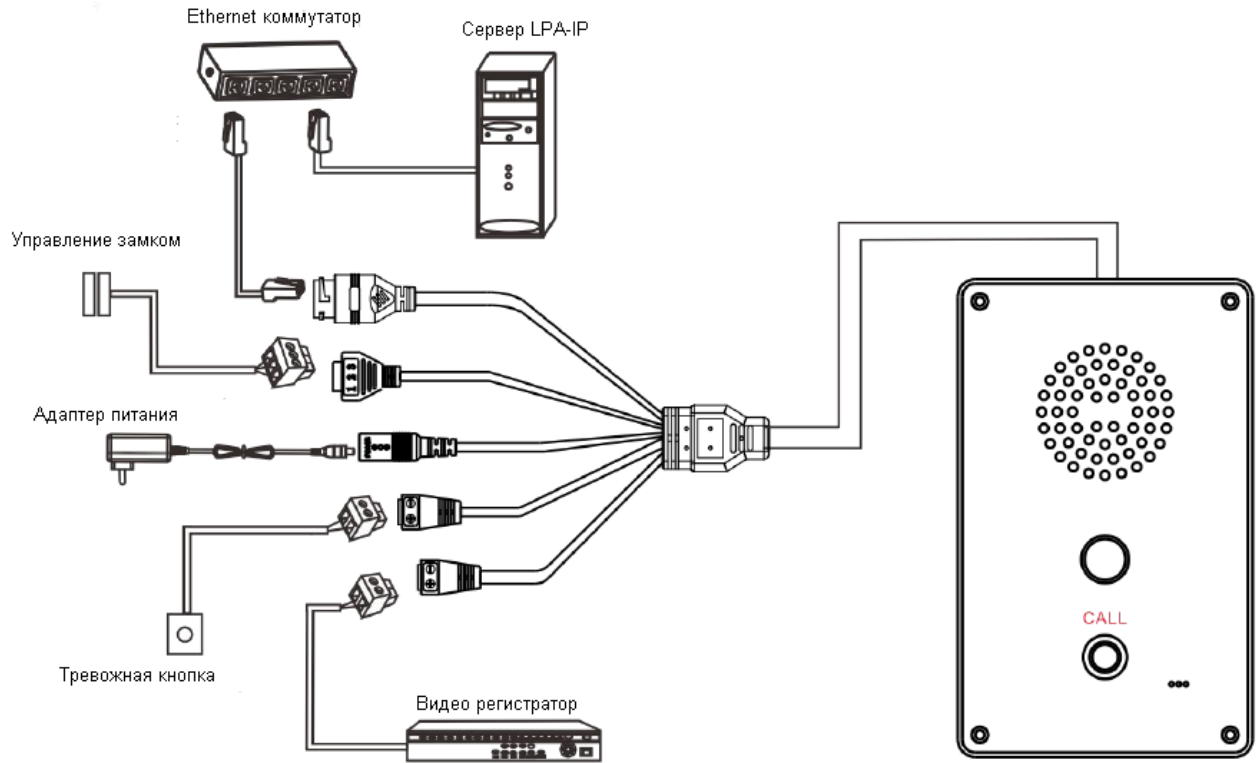

Часть IV Габаритные размеры

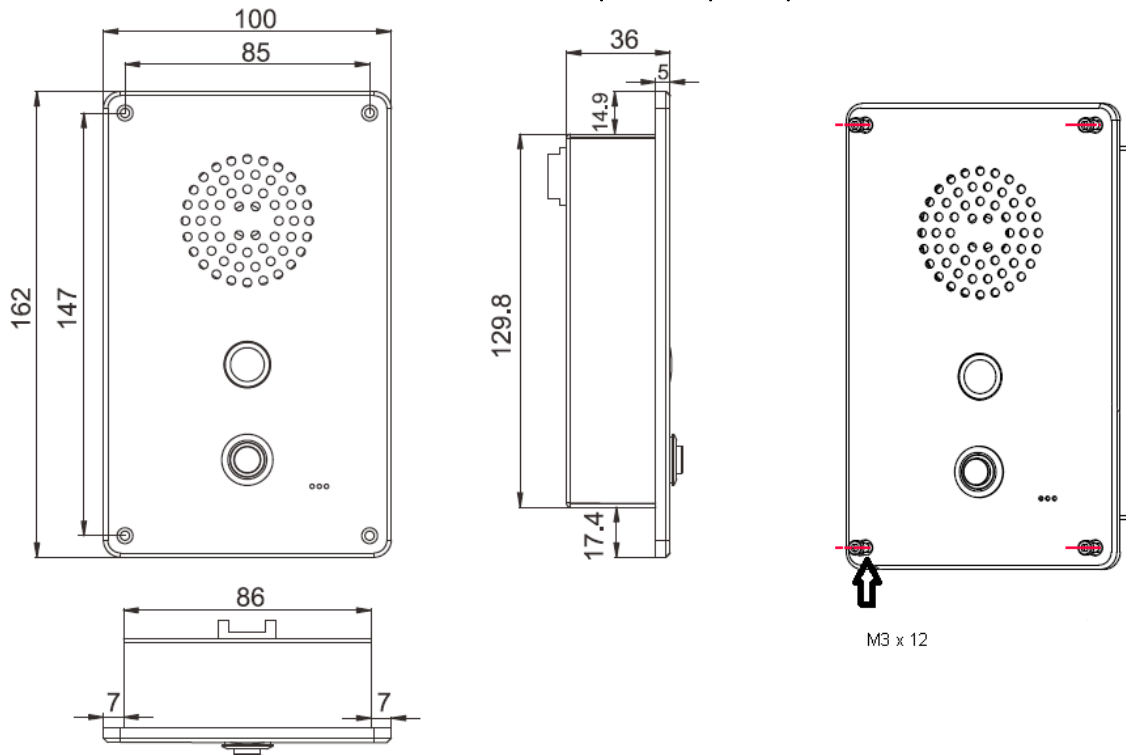

Часть V Инструкция по подключению
Для настройки оборудования LPA-IP используется программная утилита
«IP Audio Con-fig Tools».

Запустите утилиту «IP Audio Config Tools».

В окошке «Start verification» ввести пароль «123456» и нажать кнопку «Login».

Для дальнейшей работы можно поставить галочку «Remember Password».

Запустится основное окно программы «IP Audio Config Tools» которое условно можно разделить на 2 части. Левое окно занимающее большую часть основного окна программы служит для отображения найденных программой терминалов в системе. В правой части располагаются две вкладки

– **Scan config** – команды управления режимом поиска терминалов

– **Mandatory config** – команды ручного программирования терминалов системы.

Примечание:

Все терминалы можно разделить на две категории: IP-терминалы без веб-страницы и IP-терминалы с веб-страницей. IP-терминалы без веб-страницы будут находится в левой части программы при нажатии кнопки «Быстрое сканирование».

Для всех остальных случаев предусмотрена вкладка «Mandatory config».

The screenshot shows the 'Mandatory config' tab of the 'IP Audio Config Tools' application. At the top, there are two tabs: 'Scan config' and 'Mandatory config', with the latter being active. Below the tabs, there is a 'Note: All terminals support, used with caution.' and a 'Warning:' section with two numbered instructions: '1. Make use of interconnection net cable;' and '2. When using net switch, only connect one terminal;'. The main area is titled 'Terminal parameter' and contains several input fields: 'Terminal ID' (value: 1), 'Server IP' (value: 192 . 168 . 0 . 192), 'Terminal IP' (value: 192 . 168 . 0 . 101), 'Gateway IP' (value: 192 . 168 . 0 . 1), 'Subnet Mask' (value: 255 . 255 . 255 . 0), 'Terminal Port' (value: 2046, with '(Default 2046) (special modify)' below it), and 'Server Port' (value: 2048, with '(Default 2048) (special modify)' below it). There are also 'Send parameters' and 'Safety checks (Check more than one terminal)' options.

На данной вкладке произвести настройку:

Terminal ID – указать ID устройства в системе;

Server IP – указать IP-адрес сервера;
Terminal IP – указать IP-адрес самого устройства;

Gateway IP – указать основной шлюз сети;

Subnet Mask – указать маску подсети;
Terminal Port – оставить значение 2046;

Server Port – оставить значение 2048.

После указания этих параметров нажать клавишу «Send parameters».

На данном этапе мы производим программирование всех терминалов, используемых нами при построении Системы диспетчерской и технологической связи и внутреннего интеркома. По завершению этапа программирования мы получим общее количество Terminal ID. Данное количество мы в дальнейшем будем использовать при настройке Серверной части программного обеспечения.

Часть VI Комплект поставки

Комплект поставки сетевой вызывной панели видеointеркома LPA-XС9137AV включает в себя следующие позиции, пожалуйста, проверьте комплектность перед установкой оборудования.

1. Сетевая вызывная панель видеointеркома – 1 шт.

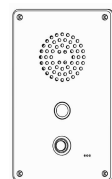

2. Гермовводы для интерфейсного кабеля – 1 шт.



3. Проводной терминал (3.81-3P) – 1 шт.



4. Проводной терминал (3.81-2P) – 2 шт.



5. Адаптер питания – 1 шт.



6. Винт М3 x 12 – 4 шт.



7. Инструкция по установке – 1 шт.

