

*Система диспетчерской и технологической
связи и внутреннего интеркома LPA-IP*

LPA-ХС9031NV

Сетевая вызывная микрофонная станция

Руководство по быстрой установке
Версия 1.0



*Москва
2022*

Содержание

<i>Часть I – Меры предосторожности при работе.....</i>	<i>3</i>
<i>Часть II Описание и основные технические характеристики.....</i>	<i>4</i>
<i>Часть III Схема подключения и примеры эксплуатации.....</i>	<i>5</i>
<i>Часть IV – Монтаж на стену.....</i>	<i>7</i>

Часть I – Меры предосторожности при работе

Перед установкой или использованием внимательно прочтите Руководство по эксплуатации.

Пожалуйста, соблюдайте предупреждение и соответствующие указания по безопасности при работе с устройством.

1. Устанавливайте оборудование в следующих условиях:

- *Устанавливайте оборудование на ровной поверхности. Не устанавливать в ограниченном пространстве, например, на книжных полках или на аналогичном оборудовании.*
- *На устройство не должны попадать капли или брызги. Не ставить вблизи объектов, с жидкостью, например, ваз.*
- *Устанавливайте оборудование вдали от источников тепла, таких как батареи отопления или других приборов, излучающих тепло.*
- *Избегайте попадания предметов и жидкости внутрь.*

2. При подсоединении оборудования помните:

- *Подключайте оборудование только после прочтения руководства по эксплуатации.*
- *Правильно выполняйте все соединения. Неправильно выполненные соединения могут привести к электрическим помехам, поломкам, ударам электрическим током.*
- *Для предотвращения повреждений электрическим током, не открывайте верхнюю крышку.*
- *Осторожно подсоединяйте электрический шнур, только после проверки значения питающего напряжения.*

ВНИМАНИЕ: *Техническое обслуживание оборудования должно проводиться только квалифицированными специалистами.*

Часть II Описание и основные технические характеристики

Сетевая вызывная микрофонная станция LPA-XС9031NV предназначена для работы в составе системы диспетчерской и технологической связи и внутреннего интеркома LPA-IP. Конструкция консоли предполагает настольную или настенную установку.

Оснащена 10,2-дюймовым цифровым TFT-дисплеем true color LCD и емкостным сенсорным экраном (разрешение: 1280 × 800). Имеет встроенную 13-мегапиксельная HD-камера для двусторонней видеосвязи с другими терминалами системы LPA-IP.

Имеет встроенный динамик мощностью 3 Вт и конденсаторный микрофон для реализации передачи голосовых сообщений на объекте. Имеет встроенный модуль Bluetooth может быть подключен к Bluetooth-гарнитуре для удобства работы в режиме интеркома.

Реализация трансляции на все зоны, отдельные зоны или на определенный терминал системы LPA-IP. Встроенный интеллектуальный чип распознавания лиц, может реализовать локальное распознавание лиц. Поддержка работы микрофонной консоли в режиме аудио/ видеоконференций. Возможность проверять состояние (онлайн или офлайн) каждого терминала в системе.

Оснащен интерфейсом управления 1 × релейного входа и 1 × релейного выхода для внешней связи с аварийной кнопкой, инфракрасным детектором, детектором дыма, сигнальной лампой или электронным дверным замком.

Совместима со стандартным SIP, может быть зарегистрирована на АТС (такая как Cisco, Asterisk, Yealink и т.д.) независимо от XC-9000.

Внешний вид сетевой микрофонной консоли LPA-XС9031NV



Технические характеристики

Питание	От блока питания – 12В 12.7А
Потребляемая мощность	≤20 Вт
Сетевой протокол	TCP, UDP, ARP, ICMP, IGMP, SIP, HTTP, RTP
Частотная характеристика	20Гц–20 кГц
Скорость сети	10/100 Мбит/с
Аудио кодек	MP2/MP3/PCM/ADPCM
Мощность громкоговорителя	3Вт/40м
Дискретизация аудио и битность	8К ~44,1 кГц, 16bit, 8kbps–320kbps
Видео битрейт	96Kbps–2048Kbps, 32kbps~320kbps
Матрица камеры	CMOS (13Мп)
Дисплей	Емкостный сенсорный экран 10.2”
Интерфейсы	1 сетевой RJ45, 1 тревожный вход, 1 тревожный выход, 1 линейный выход, 1 линейный вход, 1 порт HDMI, 2 порта USB, 1 интерфейс телефонной трубки
Габариты	337x211x32,7 мм
Рабочая температура и влажность	-20°C~50°C / ≤90%

Часть III Схема подключения и примеры эксплуатации

На задней панели прибора есть разъемы для подключения внешних периферийных устройств, такие как «Внешний монитор»

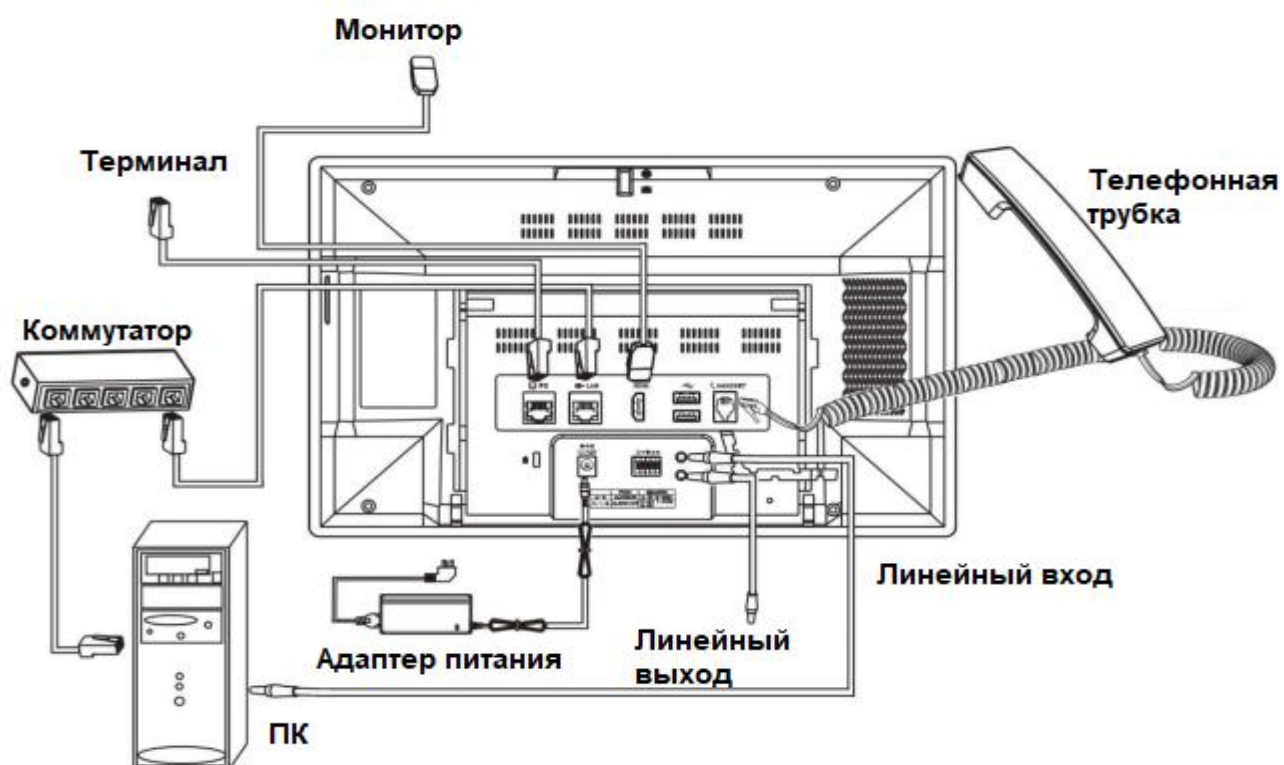

Сетевая вызывная микрофонная станция LPA-XC9031NV поддерживает функцию автономной внутренней связи и может вызывать назначенный терминал при сбое серверного программного обеспечения или обрыве линии связи.

Пример 1

Консоль XC-9031NV поддерживает стандартный протокол SIP, может быть зарегистрирована на SIP АТС, как обычный абонент. Микрофонная консоль имеет встроенный BT модуль для работы с Bluetooth-гарнитурой, а также может удаленно управлять дверным замком во время вызова на

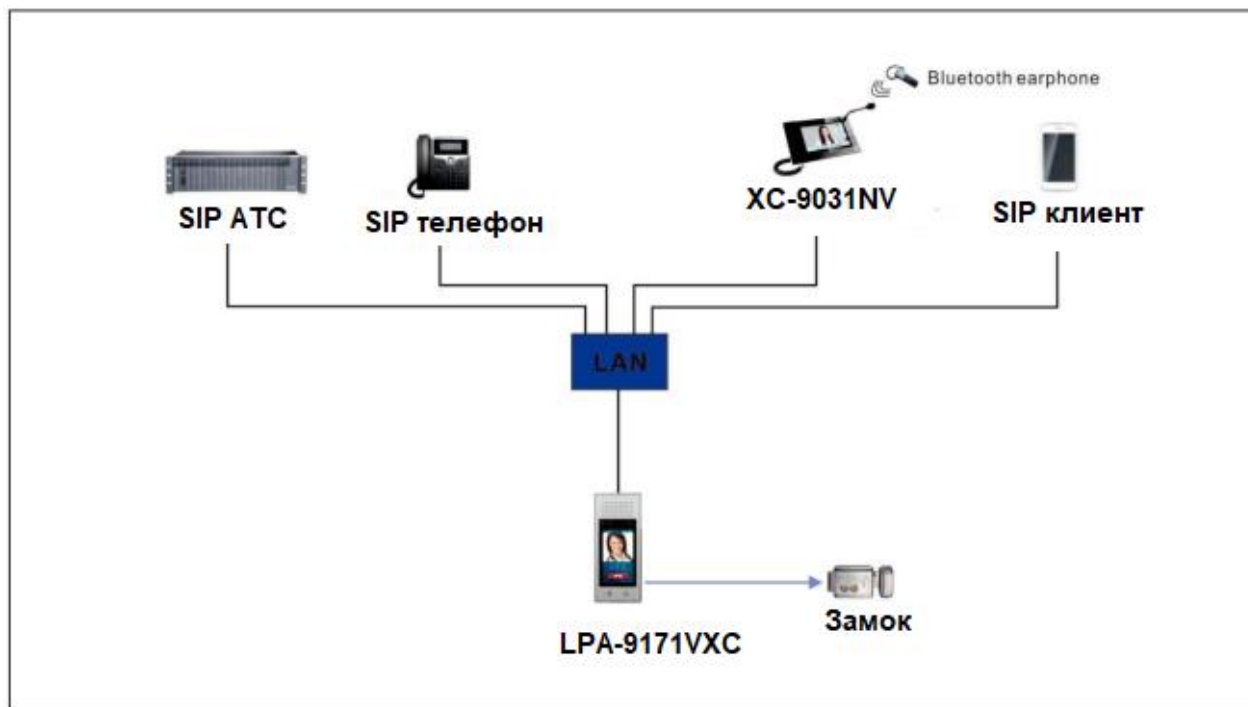

Пример 2

Микрофонная консоль XC9031NV поддерживает функцию аудио и видео конференцсвязи. Может выступать в качестве делегата. Имеет возможность передачи видео сигнала через HDMI выход на монитор.

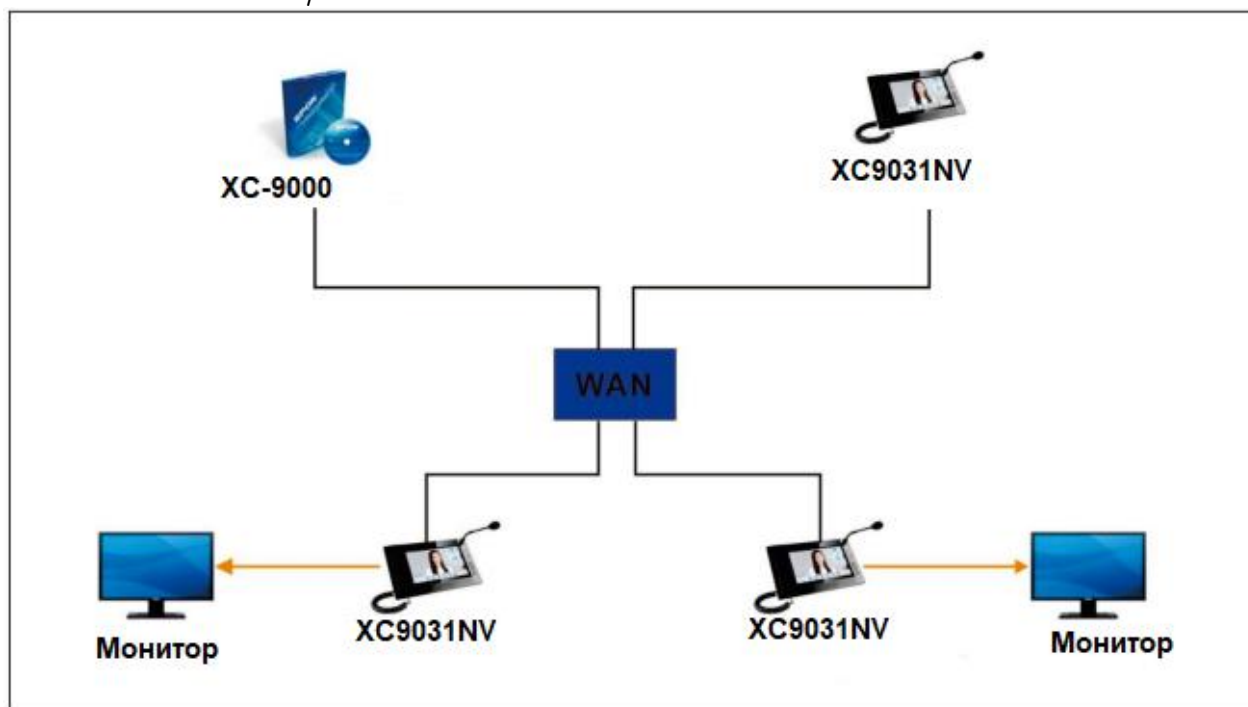

Часть IV – Монтаж на стену

Сетевая вызывная микрофонная станция LPA-XС9031NV устанавливается у оператора или дежурного на рабочем столе, а так же имеет возможность установки на стену

Кронштейн не входит в комплект поставки.

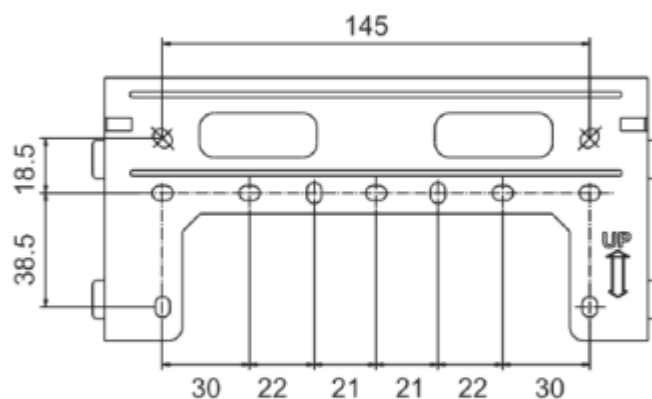
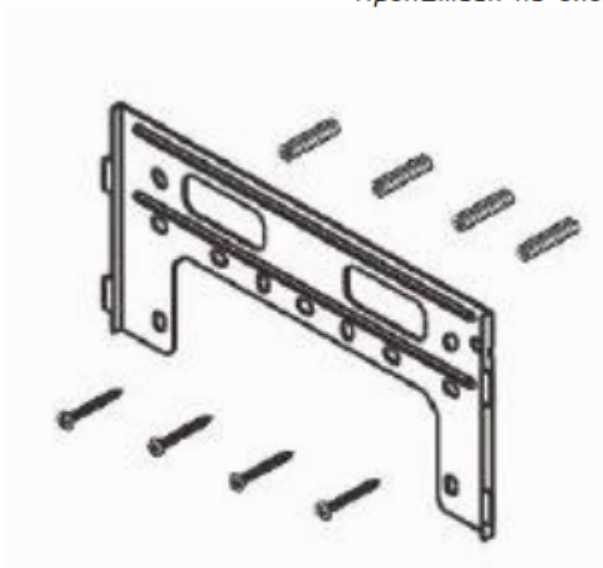

Устройство поддерживает возможность настенного монтажа.

Способ установки:

Закрепить кронштейн к стене с помощью пластикового дюбеля пластмассовой втулкой и саморезами (4 * 25), затем необходимо закрепить устройство на кронштейне.